

消声止回阀

功能及应用:

功能: 依靠介质本身流动而自动开、闭阀瓣, 用来防止介质倒流。
应用区域: 建筑行业、水处理等。

特点:

- 可以水平或垂直安装
- 噪音小密封可靠
- 水头损失小
- 有效防止水锤

工作原理:

当介质按规定方向流动时, 阀瓣受介质力的作用, 被开启; 介质逆流时, 因阀瓣自重和阀瓣受介质反向力和弹簧力的作用, 使阀瓣与阀座的密封面密合而关闭, 达到阻止介质逆流的目的。

主要零件材质:

部件名称	材质
阀体	球墨铸铁
阀瓣	球墨铸铁/不锈钢
阀杆	不锈钢
密封圈	EPDM
弹簧	不锈钢
导流罩	球墨铸铁

外形尺寸:

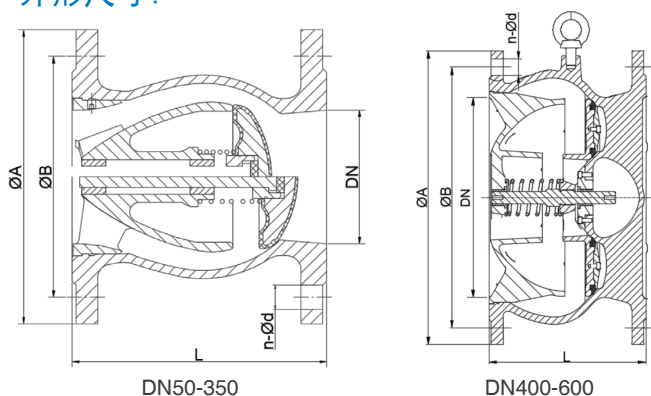

口径(DN)	L(mm)	φA	φB	n-φd
50	150	165	125	4-φ19
65	170	185	145	4-φ19
80	180	200	160	8-φ19
100	190	220	180	8-φ19
125	200	250	210	8-φ19
150	210	285	240	8-φ23
200	230	340	295	12-φ23
250	250	405	355	12-φ28
300	270	460	410	12-φ28
350	290	520	470	16-φ28
400	310	580	525	16-φ31
450	330	640	585	20-φ31
500	350	715	650	20-φ34
600	390	840	770	20-φ37



技术规格:

- 公称通径: DN50~DN600
- 最大工作压力: PN16
- 工作温度: 0°C~80°C
- 液体介质: 水
- 连接标准: GB/T 17241.6-2008
- 测试标准: GB/T 13927-2008

典型应用:

- 水厂及水源工程
- 环境保护
- 市政设施
- 电力及公用事业
- 建筑行业

型号说明:

1. 将设备要求的额定参数与产品上标示的额定参数进行对照, 确保产品满足需用的要求;
2. 安装人员需是经过培训的、有经验的, 以确保安装工作顺利完成;
3. 在安装结束后需进行彻底地检查以确保安装无误;
4. 为确保安装工作不出现任何意外, 在产品安装前需对管道系统进行彻底地的清洗(必要时采用化学试剂), 以确保管道系统的清洁、无锈蚀和污垢, 在冲洗前需移去所有的过滤装置以确保管道通畅;
5. 建议在系统初始清洗时设备安装管道处安装临时管道, 待冲洗工作完成后再将设备安装到管道上;
6. 注意该设备不要使用在介质含有较多油脂、矿物油等粘度较高或有腐蚀性的地方;
7. 使用符合标准的法兰及对应螺栓固定;
8. 安装时, 请注意介质流动方向需与阀体的箭头方向一致。